

Dane charakterystyczne uzębienia	
Moduł	2 mm
Liczba zębów	50
Zarys odniesienia	ISO 53 - 20°
Kąt pochylenia linii zęba	0°
Średnica podziałowa	Ø98,3

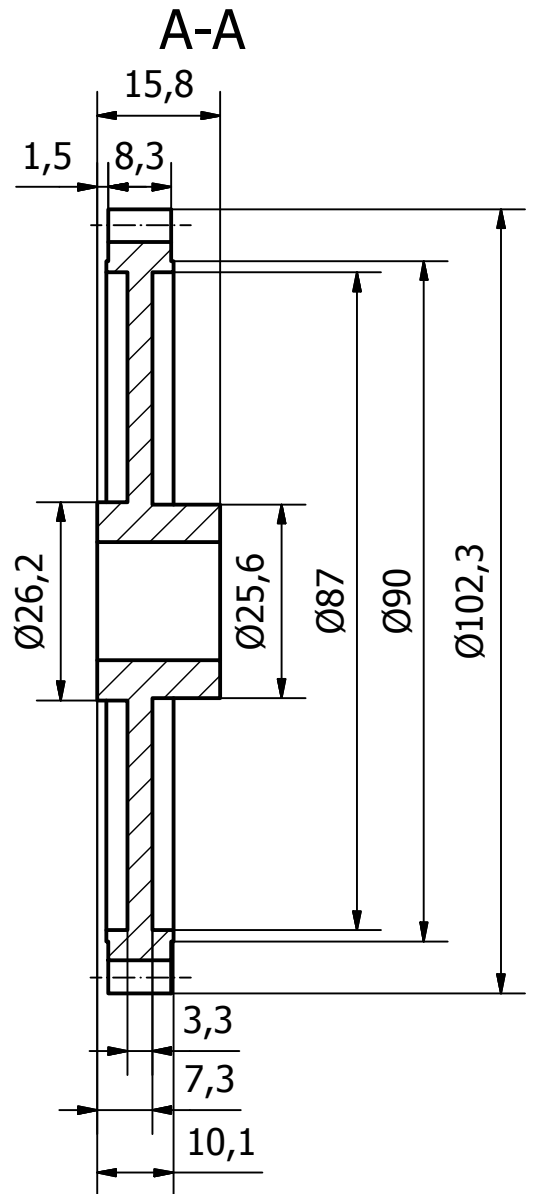
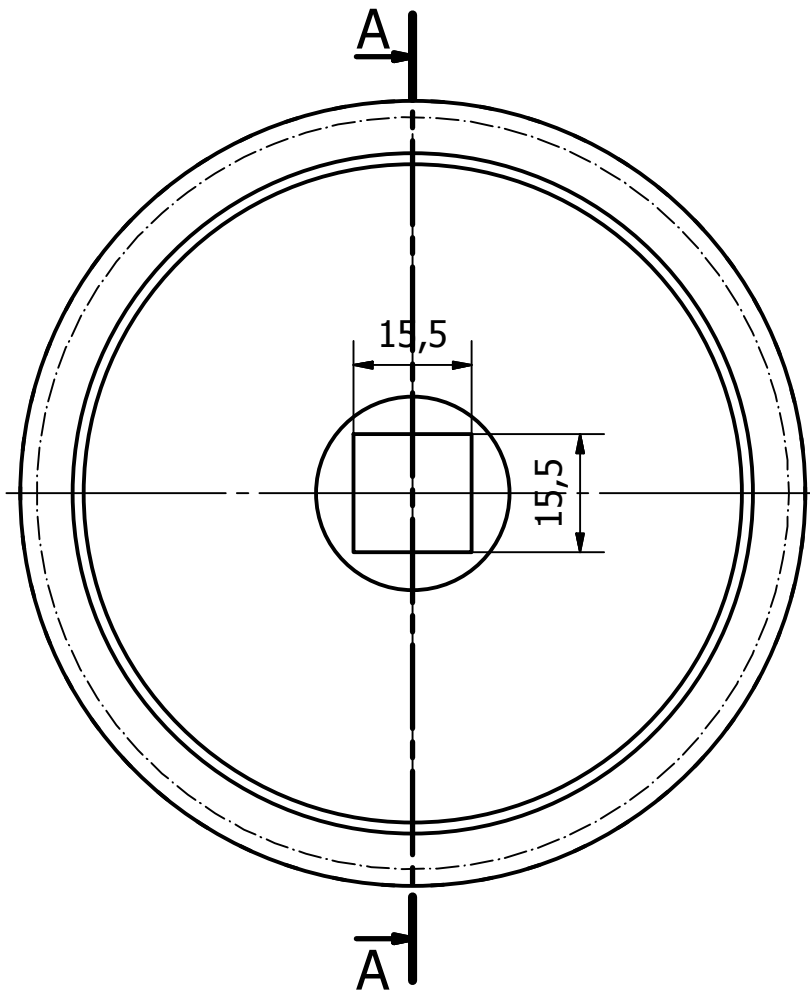

Poz.	Karo - Plast			Imię i nazwisko	Data	Podpis	Arkuszy
Liczba szt.				Projekt.	Karo - Plast		
Materiał	PP	Nazwa rys. złożeniowego	Nr rys. złoż.	Konstr.			Ark. nr
Nr normy	PN-EN ISO 1873			Kreślił			
Podziałka	Nazwa części			Sprawdz.			
1:1	Koło zębate zewnętrzne Ø100			Nr rysunku			